

# RIGOL

## DG1000Z 机架安装套件

使用本机架安装套件可将 **RIGOL** DG1000Z 系列函数/任意波形发生器安装到符合电子工业协会（EIA）标准的 19 英寸机柜内。

### 部件清单

编号	名称	数量		描述
		RM-1-DG1000Z <sup>[1]</sup>	RM-2-DG1000Z <sup>[1]</sup>	
1	机架前挡板	1	无	—
2	机架固定件	1	2	—
3	机架连接件 A	无	1	—
4	机架连接件 B	无	1	—
5	机架尾部连接件	无	2	—
6	M4 沉头螺钉	无	4	M4×10 十字槽沉头螺钉
7	M4 盘头螺钉	4	8	M4×8 十字槽盘头螺钉
8	M6 盘头螺钉	4	4	M6×16 十字槽盘头螺钉
9	M6 螺母	4	4	M6 带定位锁片方螺母

注<sup>[1]</sup>：RM-1-DG1000Z 用于安装单台仪器，RM-2-DG1000Z 用于安装双台仪器。

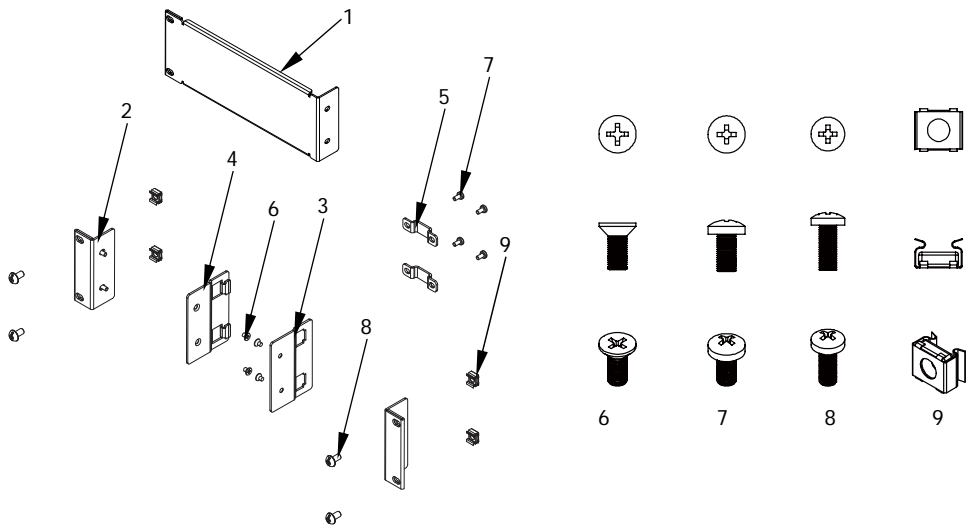

### 安装工具

推荐使用 PH2 号头十字改锥和 T20 十字改锥。

### 空间要求

欲将仪器正确安装到机柜内，须满足如下要求：

- 机柜必须为 19 英寸标准机柜。
- 机柜至少可提供 2U（88mm）的空间。
- 机柜深度至少为 400mm。

机架尺寸如下图所示：

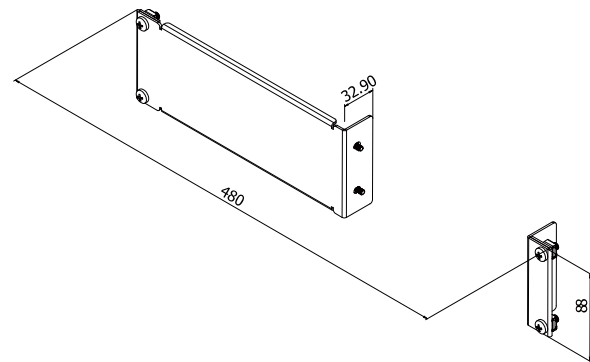

RM-1-DG1000Z

单位：mm

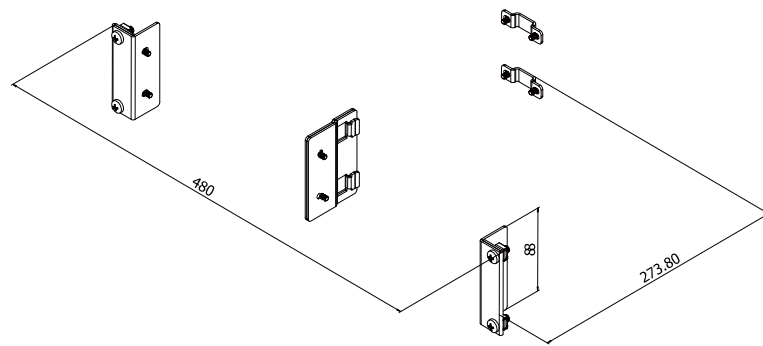

RM-2-DG1000Z

单位：mm

### 安装步骤



**注意：**

仅授权人员方可执行安装操作，不正确的操作可能导致仪器损坏或不能正确安装到机架内。

#### 安装前操作：拆卸手柄和防护套

1. 将手柄旋转到与机身垂直。握住手柄两侧同时向外拉即可拆除手柄。

2. 使用 T20 十字改锥分别拆掉前面板四角用于固定防护套的 8 颗 M4 螺钉和后面板四角用于固定防护套的 4 颗 M4 螺钉，将八个防护套拆下。

### 安装单台仪器（需订购 RM-1-DG1000Z）

1. 用 2 颗 M4 盘头螺钉将机架固定件固定在仪器前面板的一侧。

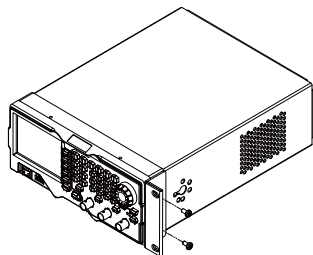

2. 用 2 颗 M4 盘头螺钉将机架前挡板固定在仪器前面板的另一侧。

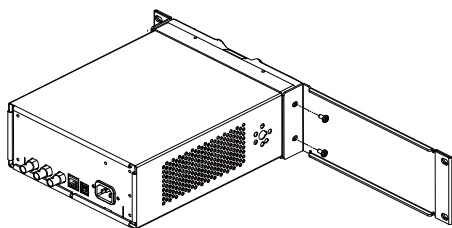

3. 用 4 颗 M6 盘头螺钉和 4 颗 M6 方螺母将固定好仪器的机架安装在 19 英寸标准机柜内。

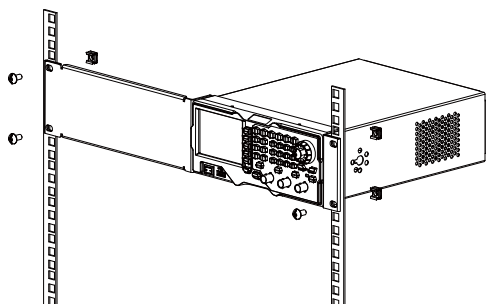

-安装结束-

### 安装双台仪器（需订购 RM-2-DG1000Z）

1. 用 2 颗 M4 盘头螺钉将一个机架固定件固定在仪器 A 的前面板的右侧，用 2 颗 M4 沉头螺钉将机架连接件 A 固定在仪器 A 的前面板的左侧。

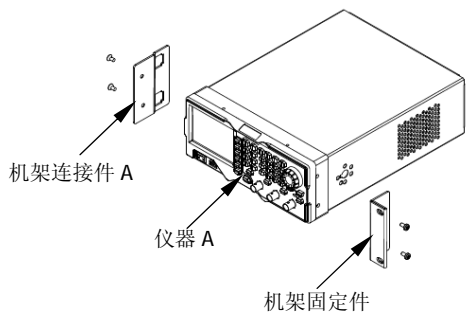

2. 用 2 颗 M4 盘头螺钉将另一个机架固定件固定在仪器 B 的前面板的左侧，用 2 颗 M4 沉头螺钉将机架连接件 B 固定在仪器 B 的前面板的右侧。

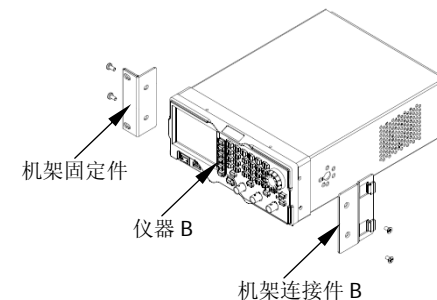

3. 连接两台仪器上的机架连接件 A 和 B。

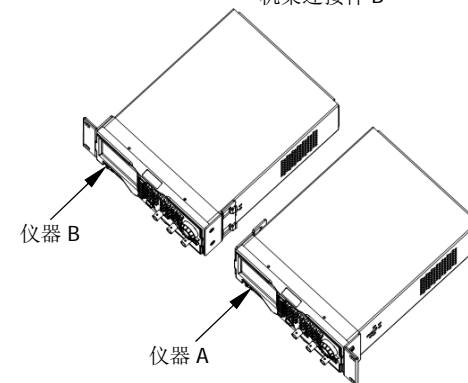

4. 用 4 颗 M4 盘头螺钉将 2 个机架尾部连接件固定在两台仪器后面板的连接处。

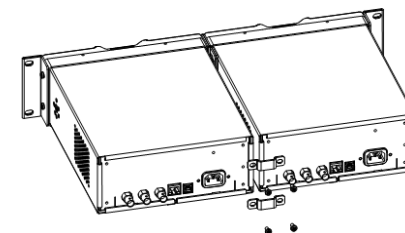

5. 用 4 颗 M6 盘头螺钉和 4 颗 M6 方螺母将固定好两台仪器的机架安装在 19 英寸标准机柜内。

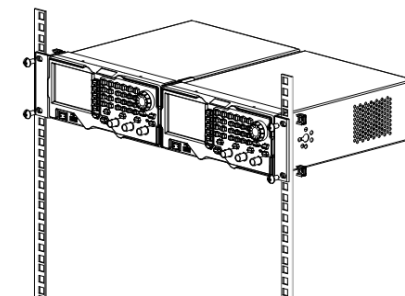

-安装结束-